

High Speed High precision

SDR-D4 1100

Vier assige pick- & place robot



- ideaal voor high-speed single pick en toplading
- specifiek voor lichte high-speed applicaties
- rotatie as aluminium met titanium kardankoppelingen.
- langere onderarmen van carbon fiber (overig: RVS & kunststof)
- ISO standaard gripper montage

Specificaties

Kinematische structuur	:	delta robot
Vrijheidsgraden	:	3+1 (rotatie-as optioneel)
Protectie	:	IP 65 std, HD robot IP 69 optie
Geluidsniveau	:	<68dB(A)
Gewicht	:	65 kg
Afmetingen	:	1150 (L) x 1150 (B) x 600 (H) mm

Performance

Werkgebied	:	Ø1100 x 250 mm
Rotatie-as (Rz)	:	rotatie onbegrensd
Payload	:	max. 3 kg
Pick and place cyclus	:	180 p/min
Positioneer-nauwkeurigheid	:	± 0.1 mm (x,y,z)
Hoek verdraaiing precisie	:	± 0.3° (nauwkeurigheid bij rotatie-as)
Limiet rotatiekoppel	:	16 Nm

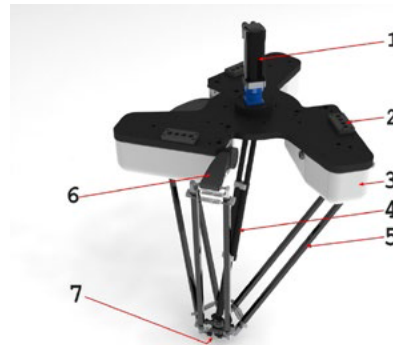
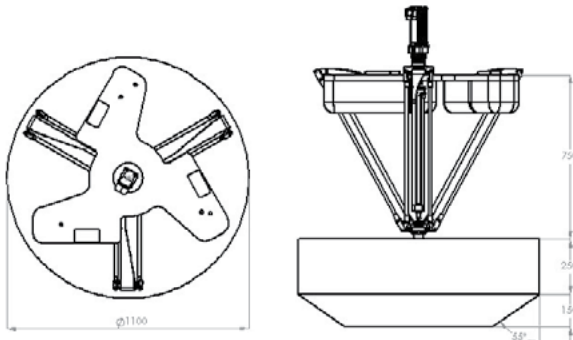

1. Rotatie servomotor
2. Kabelingang
3. Motorkap
4. Rotatie-as
5. Secondaire arm
6. Primaire arm
7. TCP (Tool center point)

Cyclustijden

Weg Z1 x Y x Z2*	Payload:	Cycle time:
25 x 305 x 25	0,1 kg	0.37 s
25 x 305 x 25	0,5kg	0.48 s
25 x 305 x 25	1 kg	0.57 s
25 x 305 x 25	3 kg	0.64 s

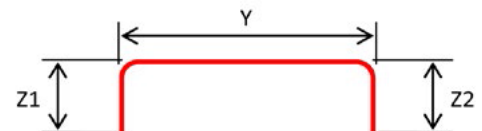

Omgevingsfactoren

Omgevingstemperatuur	:	+5°C - 45 °C
Temperatuur opslag & transport	:	- 25 °C - 60 °C
Relatieve vochtigheid	:	max. 90%

powered by



Nederland
Bijldorp West 24
2992 LC Barendrecht
Tel. +31 180 69 57 77

België
Tel. +32 3 297 70 07

office@sigmacontrol.eu
www.sigmacontrol.eu